

Россия, 428020, Чувашская Республика - Чувашия,
Чебоксары, пр. И. Я. Яковлева, 3, помещение 541
Тел./факс: +7 (8352) 22-01-10 (многоканальный)
55-03-68, 57-00-76, 55-43-61,
57-01-46, 57-01-27, 22-01-30 (автосекретарь)
E-mail: ekra@ekra.ru, www.ekra.ru

ИНН/КПП 2126001172/213001001
КПП для оформления с/ф - 213050001
ОГРН 1022101135726, ОКПО 20572135
р/с 40702810575020000213 в Чувашском
отделении №8613 ПАО Сбербанк г. Чебоксары
БИК 049706609 к/с 30101810300000000609

на № 16.01.2018 № 4/04
от _____



ИНФОРМАЦИОННОЕ ПИСЬМО №54

Доводим до Вашего сведения, что с начала 2018 г. предприятием снимаются с производства шкафы дифференциальной защиты сборных шин (ДЗШ) типов ШЭ2607 061, ШЭ2607 063 и централизованного УРОВ типа ШЭ2607 064.

Вместо указанных шкафов предлагается использовать шкаф типа ШЭ2607 065 трёх исполнений, отличающихся по количеству присоединений: 12, 18 или 24.

Новый шкаф содержит все доступные ранее функции и возможности:

- оперативную фиксацию до 18 присоединений (при типовом конфигурировании 9 присоединений);
- УРОВ по количеству присоединений в зависимости от исполнения шкафа;
- логику опробования до 24 присоединений (при типовом конфигурировании 12 присоединений);
- применяется для системы шин, состоящих из двух, трёх и четырёх секций шин (см. рисунок) с фиксированной или изменяемой фиксацией присоединений;
- позволяет перенастраивать Ктт присоединения без замены датчиков тока терминала;
- реализует функцию автоматической фиксации присоединений по положению разъединителей, имевшуюся ранее в шкафу ШЭ2607 064, с помощью передачи GOOSE-сообщений от контроллеров присоединений.

Документация на шкаф ШЭ2607 065 рассылается по запросам.

При заказах по разработанным ранее проектам снятые с производства шкафы будут поставляться в течение 2018 г.

Заместитель генерального
директора - технический директор

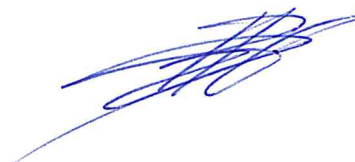

В. А. Наумов

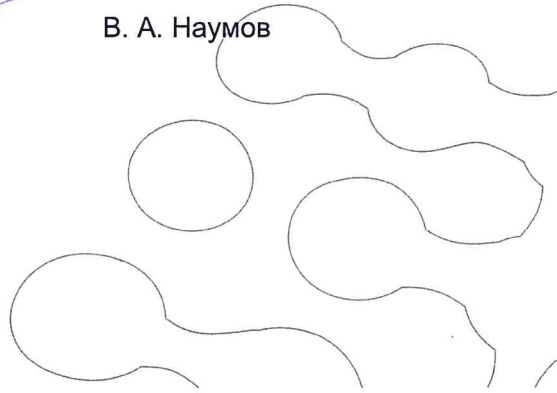

Исполнитель: Костарев Лев Николаевич
Тел.: +7 (8352) 22-01-30, доб. 1258
e-mail: kostarev_ln@ekra.ru



Рисунок: Схема защищаемых шин.



Рисунок – Схема защищаемых шин (а) – 2 секции (1-ПО/2-ИО),
(б) – 3 секции (1-ПО/3-ИО), (в) – 4 секции (1-ПО/4-ИО), 2*2 секции (2-ПО/4-ИО)

Исполнитель: Костарев Лев Николаевич
Тел.: +7 (8352) 22-01-30, доб. 1258
e-mail: kostarev_ln@ekra.ru *М.Костарев*

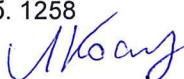
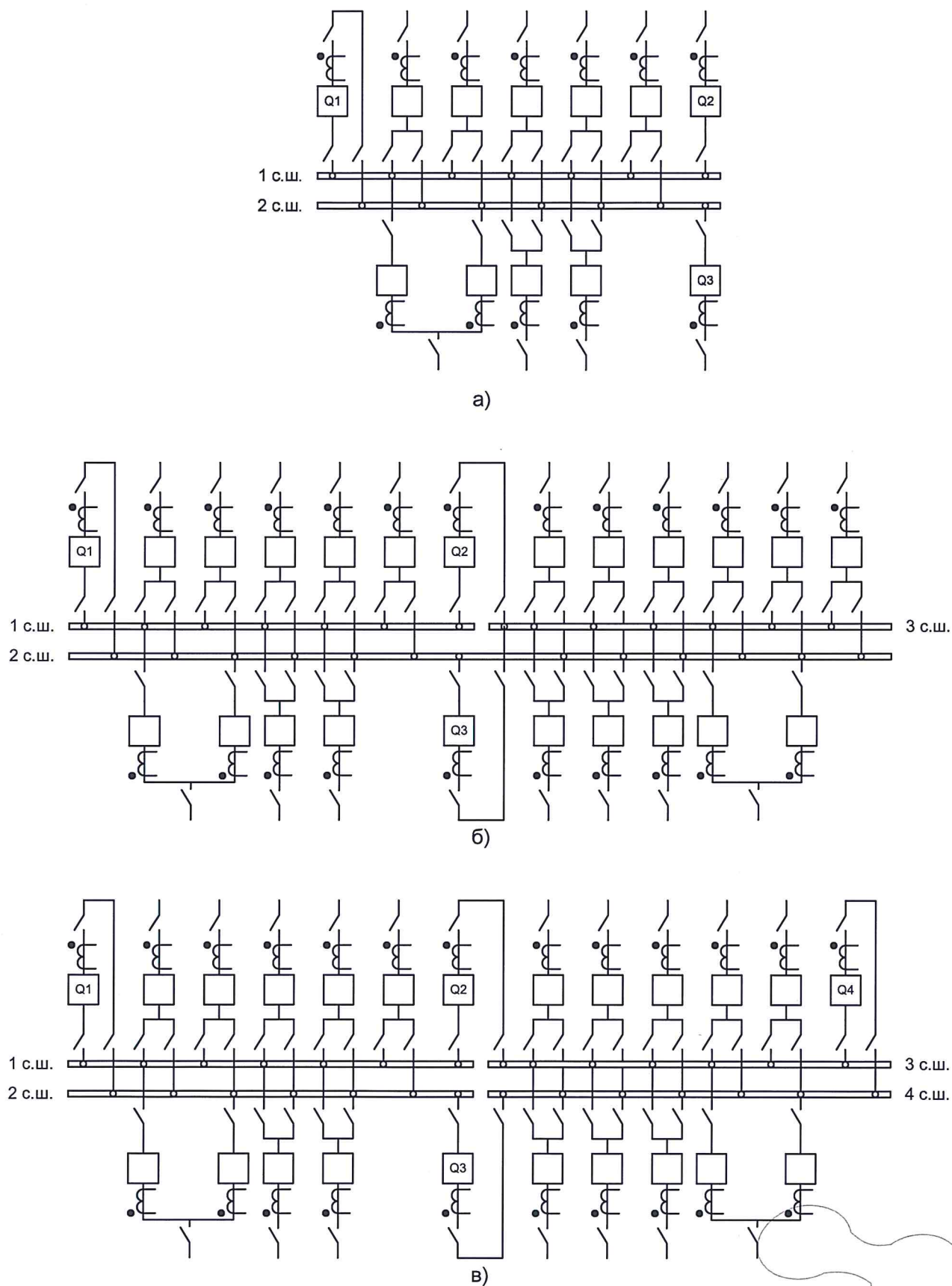